

Weekly scheduler Programmateur hebdomadaire Programador semanal Programador setmanal 230VAC I-520

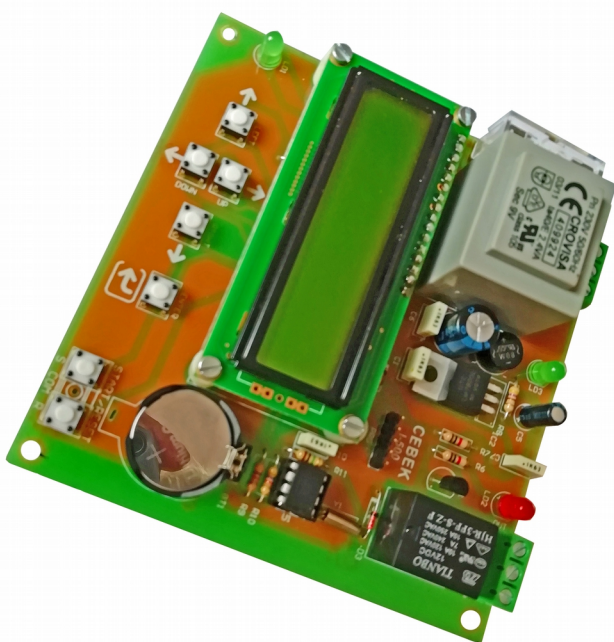

Characteristics Technical

Power supply : 230VAC
Current consumption : 5 VA
Minimun timing : 1 second
Maximun timing : 59 minute 59 seconds
Output load : 7 Amp (2 Amp for inductive loads)
Display : LCD 2 x 16 mm
Measurements : 107 x110 x 30 mm
Weight : 204 grams
Din Rai I: C-7588

Weekly scheduler, with real time clock, allows automating the activation of a load by means of a relay in periods of time established by the user, through the LCD and push buttons.

It has a storage capacity for 50 weekly programs, from Monday to Sunday in various configurations, each one has 1 memory position: Monday to Sunday on individual days, Monday to Friday or every day, with a configurable duration between 1 second and 1 hour .

The equipment will allow activation, for example, every Monday and Thursday 8:15 a.m. for 1 minute or Monday to Friday 4:30 p.m. for 30 minutes.

Programmateur hebdomadaire, avec horloge temps réel, permet d'automatiser l'activation d'une charge au moyen d'un relais dans des périodes de temps établies par l'utilisateur, via l'écran LCD et les boutons poussoirs.

Il a une capacité de stockage pour 50 programmes hebdomadaires, du lundi au dimanche dans différentes configurations, chacun a 1 position mémoire: du lundi au dimanche les jours individuels, du lundi au vendredi ou tous les jours, avec une durée configurable entre 1 seconde et 1 heure .

L'équipement permettra l'activation, par exemple, tous les lundis et jeudis à 8 h 15 pendant 1 minute ou du lundi au vendredi à 16 h 30 pendant 30 minutes.

Programador semanal, con reloj de tiempo real, permite automatizar la activación de una carga mediante un relé en períodos de tiempo establecidos por el usuario ,a través del LCD y pulsadores.

.

Cuenta con capacidad de almacenamiento de 50 programas semanales , de Lunes a Domingo en varias configuraciones, cada cual tiene 1 posición de memoria: Lunes a Domingo en días individuales, Lunes a Viernes o todos los días, con duración configurable entre 1 segundo y 1 hora.

El equipo permitirá la activación , por ejemplo, todos los Lunes y Jueves 8:15 h durante 1 minuto o bien de Lunes a Viernes 16:30h durante 30 minutos.

Programador setmanal, amb rellotge de temps real, permet automatitzar l'activació d'una càrrega mitjançant un relé en períodes de temps establerts per l'usuari, a través del LCD i polsadors.

Compta amb capacitat d'emmagatzematge de 50 programes setmanals, de dilluns a diumenge en diverses configuracions, cada programa té 1 posició de memòria: dilluns a diumenge en dies individuals, dilluns a divendres o cada dia, amb durada configurable entre 1 segon i 1 hora .

L'equip permetrà l'activació, per exemple, tots els dilluns i dijous 08:15 h durant 1 minut o bé de dilluns a divendres 16:30h durant 30 minuts.

When the power is connected, the main screen will display the current day and time along with the next alarm to be activated. On the home screen, you can change the language.

Language Change: Hold ENTER pressed for 6 seconds to change the language of English and Spanish.

Configuration Menu: Press and hold ENTER for 2 seconds to access the configuration menu to configure current date and time, program, edit and erase alarms.

Lorsque l'alimentation est connectée, l'écran principal affiche le jour et l'heure actuels ainsi que la prochaine alarme à activer. Sur l'écran d'accueil, vous pouvez changer la langue.

Changement de langue: maintenez la touche ENTER enfoncée pendant 6 secondes pour changer la langue de l'anglais et de l'espagnol.

Menu de configuration: maintenez enfoncée la touche ENTER pendant 2 secondes pour accéder au menu de configuration pour configurer la date et l'heure actuelles, programmer, modifier et effacer les alarmes.

Al conectar alimentación en la pantalla principal se visualizará el día y la hora actuales junto con la próxima alarma que se activará. En la pantalla inicio permite cambiar idioma .

Cambio Idioma : Mantener pulsado ENTER 6 segundos para cambiar idioma de inglés y español.

Menú Configuración : Mantener pulsado ENTER 2 segundos para acceder al menú de configuración para configurar fecha y hora actual , programar , editar y borrar alarmas .

Al connectar l'alimentació a la pantalla principal es visualitzarà el dia i l'hora actuals juntament amb la propera alarma que s'activarà. A la pantalla inici permet canviar idioma.

Canvi Idioma: Mantenir premut ENTER 6 segons per canviar idioma d'anglès i espanyol.

Menú Configuració: Mantenir premut ENTER 2 segons per accedir al menú de configuració per configurar data i hora actual, programar, editar i esborrar alarmes.

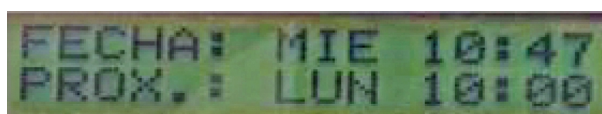

FECHA: MIE 10:47
PROX.: LUN 10:00

Configuration

Press ENTER key for 2 seconds to enter configuration menu
 Press LEFT RIGHT keys to move through the configuration menus
 Press RESET to exit the configuration menu

1 - EDIT DATE: It allows setting the current day and time that the circuit will use as a reference to activate the Relay. Once on the edit date screen, press ENTER. With LEFT-RIGHT keys move day, hour, minutes. Using the UP-DOWN keys set day, hour, minutes. Once the date was set, press ENTER to confirm and go back to the edit date menu. To exit the configuration menu edit date press RESET

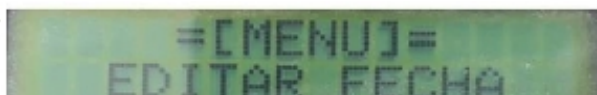

2 - NEW ALARM: It allows adding a new alarm by setting the day, time and time when the relay will be activated. Once in the new alarm screen, press ENTER. With LEFT-RIGHT overse keys day, hour, minutes, alarm duration. With the UP-DOWN keys set the day, hour, minutes and seconds for the alarm duration. Once the date was set, press ENTER to return to the new alarm menu. To exit menu new alarm configuration press RESET In the photo we see the configuration of an alarm from Monday to Sunday, 16:30 with a duration of 1 hour.

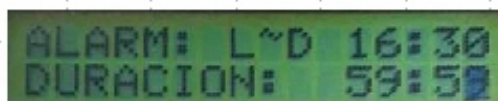

3 - EDIT ALARM: This menu will show the list of alarms recorded in memory. Once on the edit alarm screen, press ENTER. With LEFT-RIGHT keys move through the recorded alarms. Once we have selected the alarm we want to edit ENTER. With the UP-DOWN keys set the new day, hour, minute and second alarm duration. Once the date was set, press ENTER to go back to editing the alarm. Press RESET to return to the alarm edit menu. To exit the configuration menu edit alarm, press RESET again.

In the photo we see the editing menu of alarm number 2 of a total of 3 alarms

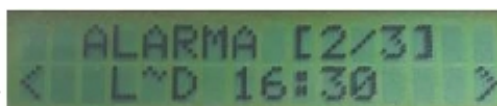

4 - DELETE ALARM: This menu will allow deleting the desired alarm, after confirmation by the user. Once on the delete alarm screen, press ENTER. With the LEFT-RIGHT keys select alarm to delete, press ENTER will ask if you want to delete alarm, press ENTER again to confirm and return to the delete alarm screen.

To exit the configuration menu delete alarm press RESET.
 To exit the configuration menu delete alarm press RESET again

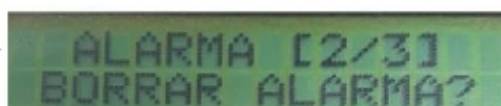

5 - EXIT THE MENU: Using the LEFT-RIGHT keys, select exit the menu, press ENTER to return to the main screen. You can also exit the configuration menu by pressing RESET several times

6 - MANUAL ACTIVATION OF THE RELAY: Without any alarm activated, keep the START pressed for 1 second. The relay will activate as long as it is held down.

7 - MANUAL CANCELLATION OF THE RELAY: during the activation of an alarm it can be done by pressing the RESET key for 2 seconds. The current alarm will be ignored and the load disconnected until the next alarm.

OUTPUT CONNECTION: The output is made by means of a relay, a device that admits any type of load that does not exceed 7A. The relay has three output terminals. Normally open at rest (NO), Normally closed at rest (NC), and Common (CO). The operation of this mechanism is identical to a switch whose two terminals will be NO and Common. To perform the inverse function, the NC and Common terminals must be used. The figure shows the connection for a device with 230 VAC operation.

Configuration

Appuyez sur la touche ENTER pendant 2 secondes pour accéder au menu de configuration
Appuyez sur les touches GAUCHE DROITE pour vous déplacer dans les menus de configuration
Appuyez sur RESET pour quitter le menu de configuration.

1 - EDIT DATE: Il permet de régler le jour et l'heure actuels que le circuit utilisera comme référence pour activer le relais. Une fois sur l'écran de modification de la date, appuyez sur ENTER. Avec les touches GAUCHE-DROITE déplacer le jour, heure, minutes À l'aide des touches HAUT-BAS, réglez le jour, l'heure, les minutes. Une fois la date réglée, appuyez sur ENTER pour confirmer et revenir au menu d'édition de la date. Pour sortir le menu de configuration modifier la date, appuyez sur RESET

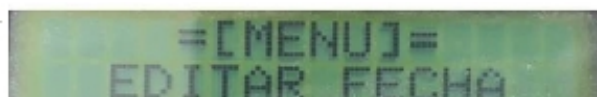

2 - NOUVELLE ALARME: Permet d'ajouter une nouvelle alarme en réglant le jour, l'heure et le temps à laquelle le relais sera activé. Une fois dans le nouvel écran d'alarme, appuyez sur ENTER. Avec touches de contrôle GAUCHE-DROITE

jour, heure, minutes, durée de l'alarme. À l'aide des touches HAUT-BAS, réglez le jour, l'heure, les minutes et les secondes pour la durée de l'alarme. Une fois la date réglée, appuyez sur ENTER pour revenir au nouveau menu d'alarme. Pour sortir le menu nouvelle configuration d'alarme appuyez sur RESET Sur la photo, nous voyons la configuration d'une alarme du lundi au dimanche, 16h30 d'une durée de 1 heure.



3 - EDIT ALARM: Ce menu affichera la liste des alarmes enregistrées en mémoire. Une fois sur l'écran de modification de l'alarme, appuyez sur ENTER. Avec les touches GAUCHE-DROITE, parcourez les alarmes enregistrées. Une fois que nous avons sélectionné l'alarme, nous voulons éditer ENTER. Avec les touches HAUT-BAS, réglez la nouvelle durée de l'alarme jour, heure, minute et seconde. Une fois la date réglée, appuyez sur ENTER pour revenir à l'édition de l'alarme. Appuyez sur RESET pour revenir au menu d'édition de l'alarme. Pour sortir le menu de configuration modifier l'alarme, appuyez à nouveau sur RESET.

Sur la photo, nous voyons le menu d'édition de l'alarme numéro 2 sur un total de 3 alarmes

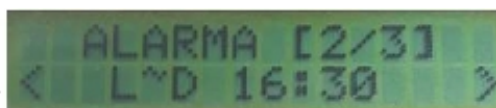

4 - SUPPRIMER ALARME: Ce menu permettra de supprimer l'alarme souhaitée, après confirmation par l'utilisateur. Une fois sur l'écran de suppression d'alarme, appuyez sur ENTER. Avec les touches GAUCHE-DROITE, sélectionnez l'alarme à supprimer, appuyez sur ENTER pour demander si vous voulez supprimer l'alarme, appuyez à nouveau sur ENTER pour confirmer et revenir à l'écran de suppression d'alarme.

Pour quitter le menu de configuration, supprimez l'alarme, appuyez sur RESET.

Pour quitter le menu de configuration, supprimez l'alarme, appuyez à nouveau sur RESET

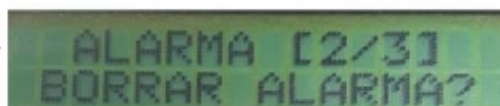

5 - SORTIR LE MENU: À l'aide des touches GAUCHE-DROITE, sélectionnez sortir le menu, appuyez sur ENTER pour revenir à l'écran principal. Vous pouvez également quitter le menu de configuration en appuyant plusieurs fois sur RESET

6 - ACTIVATION MANUELLE DU RELAIS: Sans aucune alarme activée, maintenir la touche START enfoncée pendant 1 seconde. Le relais s'activera tant qu'il est maintenu enfoncé.

7 - ANNULATION MANUELLE DU RELAIS: lors de l'activation d'une alarme elle peut se faire en appuyant sur la touche RESET pendant 2 secondes. L'alarme actuelle sera ignorée et la charge déconnectée jusqu'à la prochaine alarme.

CONNEXION DE SORTIE: La sortie se fait au moyen d'un relais, un appareil qui admet tout type de charge ne dépassant pas 7A. Le relais a trois bornes de sortie. Normalement ouvert au repos (NO), normalement fermé au repos (NC) et commun (CO). Le fonctionnement de ce mécanisme est identique à un interrupteur dont les deux bornes seront NO et Commun. Pour exécuter la fonction inverse, les bornes NC et Common doivent être utilisées. La figure montre la connexion d'un appareil avec Fonctionnement 230 VAC.

Configuración

Presionar 2 segundos tecla ENTER para entrar menu configuración

Pulsar teclas LEFT RIGHT para moverse por los menus configuración

Pulsar RESET para salir menú configuración

1 - EDITAR FECHA : Permite poner el día y la hora actual que utilizará el circuito como referencia para activar el Relé. Una vez en la pantalla editar fecha pulsar ENTER . Con teclas LEFT-RIGHT moverse día , hora , minutos .Con las teclas UP-DOWN ajustar día , hora , minutos . Una vez ajustada fecha pulsar ENTER para confirmar y volver menú editar fecha . Para salir menú configuración editar fecha pulsar RESET.

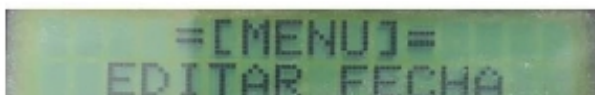

2 - NUEVA ALARMA : Permite agregar una nueva alarma configurando el día, la hora y el tiempo en que se activará el relé . Una vez en la pantalla de nueva alarma pulsar ENTER . Con teclas LEFT-RIGHT moverse día , hora , minutos , duración alarma . Con las teclas UP-DOWN ajustar día , hora , minutos y segundos duración alarma. Una vez ajustada fecha pulsar ENTER para volver menú nueva alarma . Para salir menú configuración nueva alarma pulsar RESET. En la foto vemos la configuración de una alarma de Lunes a Domingo, 16:30 con una duración de 1 hora.



3 - EDITAR ALARMA : Este menú mostrará el listado de alarmas grabadas en memoria. Una vez en la pantalla editar alarma pulsar ENTER . Con teclas LEFT-RIGHT moverse por las alarmas grabadas . Una vez seleccionada la alarma que queremos editar ENTER . Con las teclas UP-DOWN ajustar nuevo día , hora , minutos y segundos duración alarma . Una vez ajustada fecha pulsar ENTER para volver a editar alarma . Pulsar RESET para volver menú editar alarma . Para salir menú configuración editar alarma pulsar nuevamente RESET. En la foto vemos el menú de edición de la alarma número 2 de un total de 3 alarmas.



4 - BORRAR ALARMA : Esté menú permetrà borrar la alarma deseadada, previa confirmació per el usuario. Una vez en la pantalla borrar alarma pulsar ENTER . Con las teclas LEFT-RIGHT seleccionar alarma a borrar , pulsar ENTER le preguntará si quiere borrar alarma , pulsar nuevamente ENTER para confirmar y volver a la pantalla borrar alarma. Para salir menú configuración borrar alarma pulsar RESET.
Para salir menú configuración borrar alarma pulsar nuevamente RESET



5 - SALIR DEL MENÚ : Con las teclas LEFT-RIGHT seleccionar salir del menú pulsar ENTER para volver pantalla principal. También puede salir menú configuración al pulsar RESET varias veces.

6 - ACTIVACIÓN MANUAL DEL RELÉ : Sin ninguna alarma activada debe mantenerse presionado el START durante 1 segundo. El relé se activará el tiempo que se mantenga presionado.

7 - CANCELACIÓN MANUAL DEL RELÉ : durante la activación de una alarma puede realizarse presionando la tecla RESET durante 2 segundos. La alarma actual será ignorada y la carga desconectada hasta la próxima alarma.

CONEXIÓN DE SALIDA : La salida se realiza mediante un relé, dispositivo que admite cualquier tipo de carga que no supere los 7A. El relé dispone de tres terminales de salida. El Normalmente abierto en reposo (NA), el Normalmente cerrado en reposo (NC), y el Común (CO). El funcionamiento de este mecanismo es idéntico a un interruptor cuyos dos terminales serán el NA y el Común . Para realizar la función inversa deberán utilizarse los terminales NC y Común. En la figura se muestra el conexionado para una aparato con funcionamiento 230 VCA.

Configuració

Pressionar 2 segons tecla de retorn per entrar al menú configuració.

Prémer tecles LEFT RIGHT per moures pels menús configuració.

Prémer RESET per sortir de menú configuració.

1 - EDITAR DATA: Permet posar el dia i l'hora actual que utilitzarà el circuit com a referència per activar el Relé. Un cop a la pantalla editar data prémer ENTER. Amb tecles LEFT-RIGHT moure dies, hora, minuts .Amb les tecles UP-DOWN ajustar dia, hora, minuts. Un cop s'ajustat data la prémer ENTER per confirmar i tornar al menú editar data. Per sortir del menú configuració editar data prémer RESET



2 - NOVA ALARMA: Permet afegir una nova alarma configurant el dia, l'hora i el temps en que s'activa el relé. Un cop a la pantalla nova alarma prémer ENTER. Amb tecles LEFT-RIGHT moure's per dia, hora, minuts, durada alarma. Amb les tecles UP-DOWN ajustar dia, hora, minuts i segons durada alarma. Un cop s'ajustat data prémer ENTER per tornar al menú nova alarma. Per sortir del menu configuració nova alarma prémer. RESET A la foto veiem la configuració d'una alarma de dilluns a diumenge, 16:30 amb una durada de 1 hora.



3 - EDITAR ALARMA: Aquest menú mostrarà el llistat d'alarmes gravades en memòria. Un cop a la pantalla editar alarma prémer ENTER. Amb tecles LEFT-RIGHT moures per les alarmes gravades. Un cop seleccionada l'alarma que volem editar ENTER. Amb les tecles UP-DOWN ajustar nou dia, hora, minuts i segons durada alarma. Un cop s'ajustat data prémer ENTER per tornar a editar alarma. Prémer RESET per tornar al menú editar alarma. Per sortir del menú configuració editar alarma prémer novament RESET.

A la foto veiem el menú d'edició de l'alarma número 2 d'un total de 3 alarmes.



4 - ESBORRAR ALARMA: Aquest menú permetrà esborrar l'alarma desitjada, prèvia confirmació per l'usuari. Un cop a la pantalla esborrar alarma prémer ENTER. Amb les tecles LEFT-RIGHT seleccionar alarma a esborrar, prémer ENTER, li preguntarà si vol esborrar alarma, prémer novament ENTER per confirmar i tornar a la pantalla esborrar alarma.

Per sortir del menú configuració esborrar alarma prémer RESET.

Per sortir del menú configuració esborrar alarma prémer novament RESET



5 - SORTIR DEL MENÚ: Amb les tecles LEFT-RIGHT seleccionar sortir del menú prémer ENTER per tornar a la pantalla principal. També pot sortir menú configuració al prémer RESET diverses vegades.

6 - ACTIVACIÓ MANUAL DEL RELÉ: Sense cap alarma activada s'ha de mantenir premut el START durant 1 segon. El relé s'activarà el temps que es mantingui pressionat.

7 - CANCEL·LACIÓ MANUAL DEL RELÉ: Durant l'activació d'una alarma pot realitzar-se prement la tecla RESET durant 2 segons. L'alarma actual serà ignorada i la càrrega desconnectada fins a la propera alarma.

CONNEXIÓ DE SORTIDA: La sortida es realitza mitjançant un relè, dispositiu que admet qualsevol tipus de càrrega que no superi els 7A. El relé disposa de tres terminals de sortida. El Normalment obert en repòs (NA), el Normalment tancat en repòs (NC), i el Comú (CO). El funcionament d'aquest mecanisme és idèntic a un interruptor que els seus dos terminals seran el NA i el Comú. Per realitzar la funció inversa s'han d'utilitzar els terminals NC i comú. A la figura es mostra el connexionat per a una aparell amb funcionament 230 VCA.

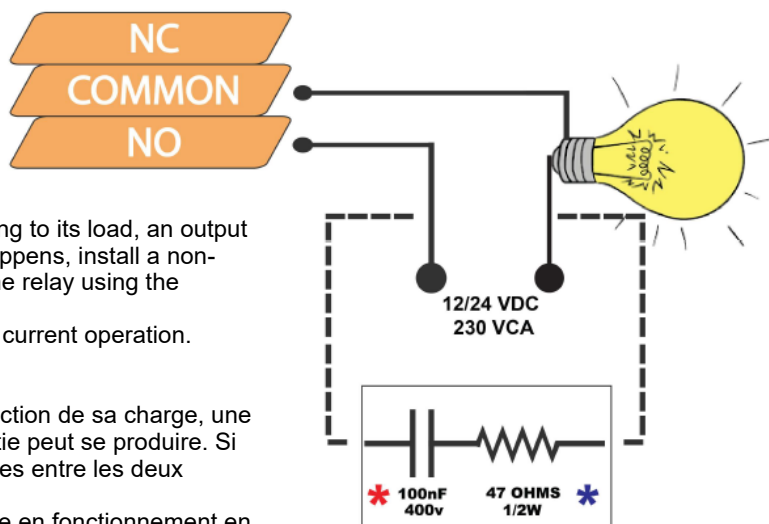

During the operation of the circuit and according to its load, an output fluctuation or malfunction may occur. If this happens, install a non-sparking circuit between the two contacts of the relay using the connection.

The 47 ohm resistor is not necessary in direct current operation.

Pendant le fonctionnement du circuit et en fonction de sa charge, une fluctuation ou un dysfonctionnement de la sortie peut se produire. Si cela se produit, installez un circuit anti-étincelles entre les deux contacts de relais en utilisant la connexion.

La résistance de 47 ohms n'est pas nécessaire en fonctionnement en courant continu.

Durante el funcionamiento del circuito y de acuerdo con su carga, puede producirse una salida de fluctuación o mal funcionamiento. Si esto sucede instale un circuito antichispa entre los dos contactos del relé utilizado en la conexión. La resistencia de 47 ohmios no es necesaria en la operación de corriente continua.

Durant el funcionament del circuit i d'acord amb la seva càrrega, pot produir-se una sortida de fluctuació o mal funcionament. Si això succeeix instal·li un circuit antiespurna entre els dos contactes del relé utilitzat en la connexió. La resistència de 47 ohms no és necessària en l'operació de corrent continu.

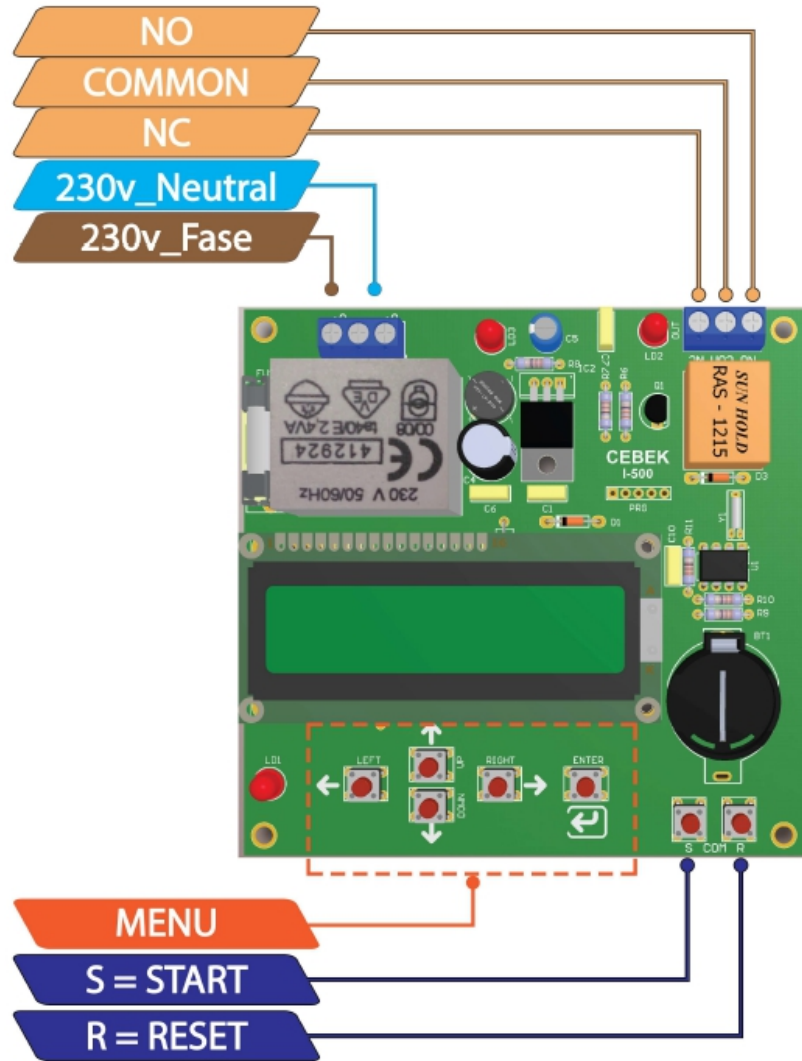

Cebek [®] is a registered trademark of the Fadisel group