

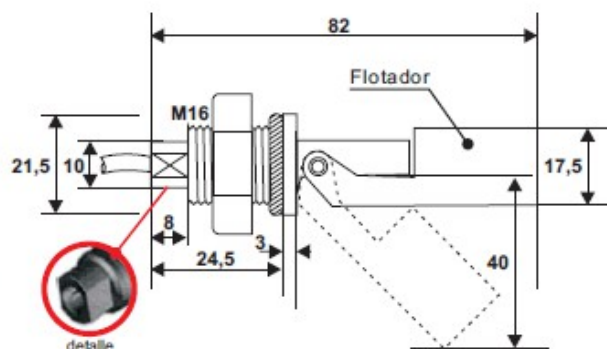

cebek[®]

SENSORS FOR GASOLINE AND DIESEL CAPTEURS DE L'ESSENCE ET DIESEL SENSORES PARA GASOLINA Y DIESEL C-7237 - C-7238

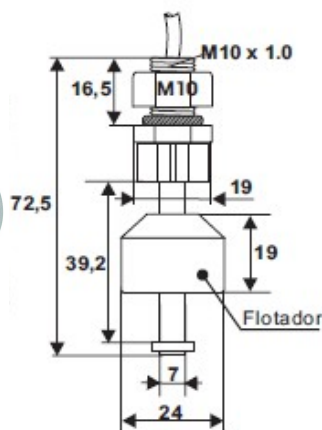
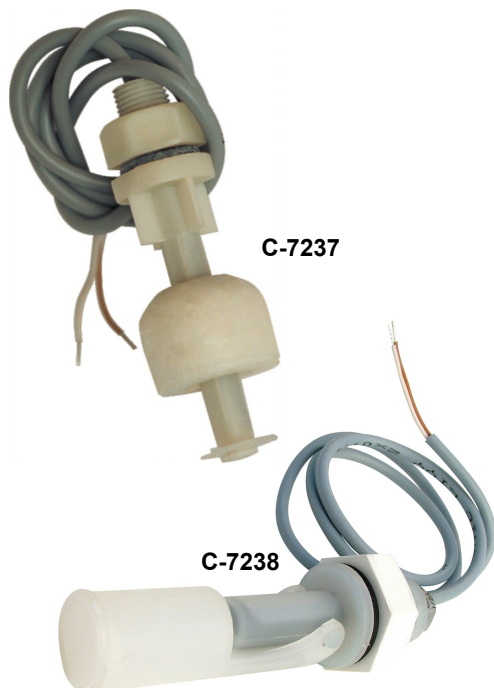

Specific float Density : approx. 0,7 g/cm3

These liquids sensors are designed to be installed into a tank. They are composed by parts: a mobile part (float) which contains an inside magnet, and a fixe part which contains a REED capsule, which contact is closed or open according to the magnetic float displacement. The whole body is moulded and filled into resin, that makes it waterproof. It is supplied with the assembly nut, the rubber joint and 50 cm of cable. **C-7237 to be installed in vertical position whereas C-7238 to be installed in horizontal position.** Installing them in their natural position we will be normally opened contact (NO), which will close when the liquid level increases. If they are installed in opposite way, the contact will be normally closed (NC) when the liquid does not reach the level. All models can be used as well to detect the maximum and minimum liquid level.

Ces capteurs de liquides sont conçus pour être montés dans un réservoir. Ils sont composés de deux parties : une partie mobile (flotteur) qui contient un aimant à l'intérieur, et une partie fixe qui contient une capsule REED, dont le contact se ferme ou s'ouvre selon le déplacement du flotteur magnétique. L'ensemble du corps est moulé et remplis de résine, ce qui le rend imperméable à l'eau. Il est fourni avec l'écrou d'assemblage, le joint en caoutchouc et 50 cm de câble. **C-7237 est d'installer en position verticale et C-7238 est pour un montage horizontal.** En les installant dans leur position naturelle nous aurons un contact normalement ouvert (NO), qui se fermera lorsque le niveau du liquide montera. S'ils sont installés de manière inverse, le contact sera normalement fermé (NC) lorsque le liquide n'atteindra pas le niveau. Tous les modèles peuvent être utilisés aussi bien pour détecter le niveau maximal, comme le niveau minimal du liquide .

Estos sensores de líquidos están diseñados para montar en el interior de un depósito. Constan de dos partes: una parte móvil (flotador) que contiene un imán en su interior, y una parte fija que contiene una cápsula REED, cuyo contacto cierra o abre según se desplace el flotador magnético. El conjunto del cuerpo está moldeado y relleno de resina, que lo hace impermeable . Se suministra con la tuerca de montaje, la junta de caucho y 50 cm de cable. **C-7237 es para instalar en posición vertical y el C-7238 es para montaje horizontal.** Al instalarlos en su posición natural tendremos un contacto normalmente abierto (NO), que se cerrará al subir el nivel del líquido. Si se instalan de forma invertida, el contacto estará normalmente cerrado (NC) cuando el líquido no alcance el nivel. Todos los modelos pueden ser usados tanto para detectar el nivel máximo, como el nivel mínimo del líquido.

Max. switching power.	máx.	10 W (*)
Switching voltage	máx.	180V DC (o pico AC)
Switching Current	máx.	0,5 A (DV o pico AC)
Max. operating Current	máx.	1,25 A (DV o pico AC)
Contact Resistance	máx.	280 / 290 m ohms
TActuation Time (incl. Rebound)	máx.	0,5 ms
Release Time	máx.	0,1 ms
Operating Temperature.		-20 to 80 °C
Protection level up to thread		IP68
Body Material		Polyamide (PA)
Nut Material		Polyamide (PA)
Float Material		Polyamide (PA)
Joint Material		Nitrite rubber
Applications		Gasoline tank, petroleum and brake fluid
Connection		0,5 m PVC cable Two 0,14 mm ² conductors
Fixing to the tank		M-10 M-16

(*) Note. No voltage or intensity combination must be exceed the maximum indicated value.

Puissance de commutation	máx.	10 W (*)
Tension de commutation	máx.	180V DC (o pico AC)
Courant de commutation	máx.	0,5 A (DV o pico AC)
Courant de trabajo	máx.	1,25 A (DV o pico AC)
Résistance de contact	máx.	280 / 290 m ohms
Temps d'actuation (incl. Rebond)	máx.	0,5 ms
Temps de libération	máx.	0,1 ms
Température de travail.		-20 a 80 °C
Degré de protection jusqu'à le filetage		IP68
Matériel du corps		Polyamide (PA)
Matériel de l'écrou		Polyamide (PA)
Matériel du flotteur		Polyamide (PA)
Matériel du joint		Caoutchouc nitrile
Applications		Réservoirs d'essence, pétrole et liquide de freins
Connexion		0,5 m de câble PVC de deux conducteurs de 0,14 mm ²
Fixation au dépôt		M-10 M-16

(*) Note. Aucune combinaison de tension et intensité ne doit dépasser cette valeur maximale

Potencia de conmutación	máx.	10 W (*)
Tensión de conmutación	máx.	180V CC (o pico CA)
Corriente de conmutación	máx.	0,5 A (DV o pico CA)
Corriente de trabajo	máx.	1,25 A (DV o pico CA)
Resistencia de contacto	máx.	280 / 290 m ohms
Tiempo de actuación (incl. rebote)	máx.	0,5 ms
Tiempo de liberación	máx.	0,1 ms
Temperatura de trabajo.		-20 a 80 °C
Grado de protección hasta la rosca		IP68
Material del cuerpo		Poliamida (PA)
Material de la tuerca		Poliamida (PA)
Material del flotador		Poliamida (PA)
Material de la junta		Caucho nitrilo
Aplicaciones		Depósitos de gasolina, petróleo y líquido de frenos
Conexión		0,5 m de cable PVC de dos conductores de 0,14 mm ²
Fijación al depósito		M-10 M-16

(*) Nota. Ninguna combinación de tensión e intensidad debe superar este valor máximo.



Cebek [®] is a registered trademark of the Fadisel group